

Zasuwa kotnierzowa figury 111 F4 PN 10 (ptaska)

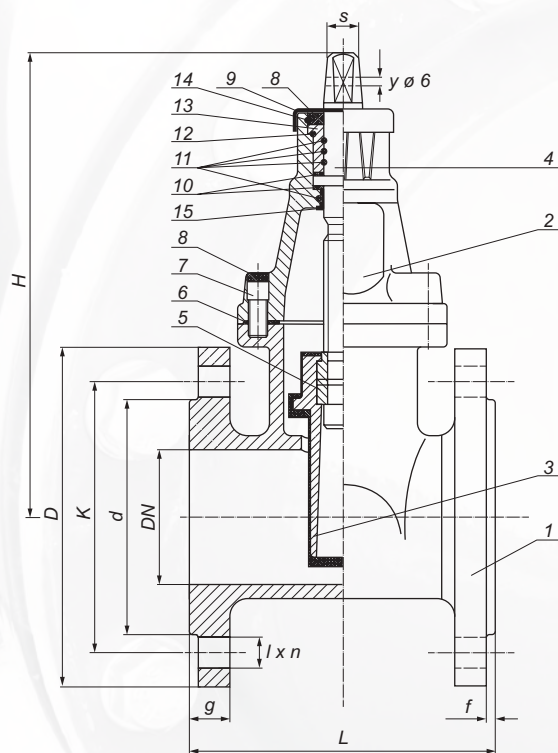

Lp.	Opis	Szt.	Materiał
1.	Korpus	1	EN-GJL-250
2.	Pokrywa	1	EN-GJL-250
3.	Klin ogumowany w całości	1	EN-GJL-250/EN-GJS-500-7/ EPDM/NBR
4.	Trzpień	1	Stal nierdzewna 2H13
5.	Nakrętka	1	Mosiądz MO59
6.	Uszczelka pokrywy	1	EPDM/NBR
7.	Śruba imbusowa	4	Ocynk klasa 8.8/ stal nierdzewna A2
8.	Oślonka śruby	5	Klej topliwy
9.	Oślonka	1	EPDM/NBR
10.	Łożysko	2	Tarnamid
11.	O-ring trzpienia	4	EPDM/NBR
12.	O-ring dławika	1	EPDM/NBR
13.	Dławik	1	Mosiądz MO59
14.	Pierścień zabezpieczający	1	Stal specjalna
15.	Tuleja blokująca	1	Tarnamid

Służy do odcinania przepływu w sieciach i instalacjach wodociągowych przesyłających ciecze chemicznie obojętne o temperaturze do 70°C.

Zabezpieczenie: farba epoksydowa 250-360 μm
Długość zabudowy: PN-EN 558-1:2001 szereg 14
Przyłączenia kotnierz: PN-EN 1092-2:1999
Ciśnienie nominalne: 1,0 MPa; PN 10
Wymagania i badania zgodne z PN-EN 1074-1,2:2002

Opcja wymiany o-ringów uszczelniających pod ciśnieniem na pracującym rurociągu.

DN	L	H	K	d	l	n	D	g	f	s	Waga
50	150	210	125	102	18	4	165	18	3	14	11,50
80	180	280	160	135	18	4(8)	200	20	3	17	17,00
100	190	290	180	155	18	8	220	20	3	19	20,50
150	210	400	240	212	22	8	285	20	3	19	39,00
200	230	500	295	266	22	8	340	25	3	24	67,50